

Tecnohelp

A professional tool that is indispensable for dealing with wide and low profile tyres (EMT, RFT, CRS, DSST, etc.) as well as particularly hard or large sized tyres. The tough structure designed with 2 air cylinders of 80 mm does not allow flexing during the hardest working operations. Easy to fit on all automatic machines that are already predisposed.

Професионален инструмент, който е незаменим, когато се занимавате с гуми с широки и ниски профили (EMT, RFT, CRS, DSST, и т.н.), както и с особено твърди гуми или гуми с големи размери. Яката конструкция, проектирана с 2 въздушни цилиндра от 80 mm не позволява огъване по време на най-тежките работни операции. Лесно се монтира към всички автоматични машини, които вече са предварително приготвени за това (TC322, TC522 & TC528).

Ένα επαγγελματικό και απαραίτητο εργαλείο για τη μεταχείριση ελαστικών μεγάλου πλάτους και χαμηλού προφίλ (EMT, RFT, CRS, DSST κλπ.) όπως και ιδιαίτερα σκληρών ή μεγάλου μεγέθους ελαστικών. Η δυνατή του κατασκευή του που αποτελείται από 2 κυλίνδρους αέρα 80 χιλ. αντέχει στις πιο σκληρές συνθήκες εργασίας. Μπορεί να τοποθετηθεί εύκολα σε όλα τα αυτόματα μηχανήματα για τα οποία προορίζεται.

Düyük ve geniş profil lastikler için kullanılması zorunlu profesyonel bir araçtır (EMT, RFT, CRS, DSST, etc.) genelde ağır ve büyük boyutlu lastikler için kullanılır. Yarı 80 mm çapında 25 hava silindiri ile zor çalışma şartları sırasında esnemeyecek şekilde tasarlanmıştır. Tüm otomatik makineler için ayarlaması kolaydır.

Specialis eszköz, amely nélkülözhetetlen a széles és alacsony peremű (EMT, RFT, CRS, DSST, etc.), valamint a kemény oldalfalú, és nagy méretű kerekek szereléséhez. Az erős szerkezeti kialakítás (2 levegős munkahenger) nem engedi működés közben a véletlenszerű elmozdulást. Könnyű felhelyezni minden automata berendezésre.



It positions the wheel during the locking operation.

Той позиционира колелото по време на операцията на блокиране. Τοποθετεί τον τροχό κατά τη διαδικασία κλειδώματος. Kilitleme işlemi sırasında tekerlek pozisyonunu ayarlar. Rögziti a kereket működés közben.

The fixed arm has a graduated gauge to assist operators during the positioning and control of the arm. The movable arm (Fig. A) makes it possible to keep the bead pushed into the rim-well during mounting.

Фиксираното рамо има градуиран манометър, за да подпомага операторите по време на позиционирането и управлението на рамото. Подвижното рамо (фиг. А) прави възможно борга на гумата да бъде избутан във вдлъбнатината на венца на джантата и да бъде задържан така по време на монтирането.

Ο σταθερός βραχίονας διαθέτει βαθμονομημένη κλίμακα που βοηθάει τους χειριστές στο χειρισμό του. Ο μετακινούμενος βραχίονας (Εικ. Α) καθοδηγεί τη στεφάνη του ελαστικού στα χείλη της ζάντας κατά τη διάρκεια τοποθέτησης του ελαστικού.

Sabit kol pozisyon alma ve kolu kontrol etme sırasında operatörlere yardım eden gelişmiş bir sayaca sahiptir. Hareket eden kol monte etme sırasında diziyi tekerleğin içine iter.

A rögzített karon található egy mérőskála, amely segíti a gépkészelőjét a kar elhelyezésében és kontrolálásában. A mozgó kar (A kép) lehetővé teszi, hogy a gumi lefejtése közben a fej a megfelelő módon érintkezzen az abronccsal.

The fixed arm can be positioned under the lower part of the tyre. A three-colour sticker always indicates the working position of the arm, simplifying the operator's work.

Фиксираното рамо може да бъде позиционирано под долната част на гумата. Трицветен стикер винаги показва работното положение на рамото, опростявайки работата на оператора.

Ο σταθερός βραχίονας μπορεί να τοποθετηθεί κάτω από το χαμηλότερο σημείο του ελαστικού. Ένας τριχρωμός πινακας προσδιορίζει τη θέση λειτουργίας του βραχίονα και απλουστεύει την εργασία του χειριστή.

Sabit kol lastiğin en alt kısmına yerleştirilebilir. Üç renkli bir etiket kolun her zaman çalışır vaziyette olduğunu gösterir ve operatörün işini kolaylaştırır.

Lehetőség van a rögzített kart a gumi alsó részé alá helyezni. A háromszínű matrica mindig megmutatja a kar munka pozícióját, ezzel segítve a gép kezelőjének munkáját.



Helper

This is an additional bead-pushing device to be fitted with the TECHNOHELP. It assists during the mounting and demounting of the 1st bead. It is particularly suited to tyres and rims of large diameters and sizes.

Това е допълнително устройство за избутване на външния борг на гумата, което се монтира с TECHNOHELP. То подпомага по време на монтирането и демонтирането на 1-вия борг. То е особено подходящо за гуми и джанти с големи диаметри и размери.

Αυτό είναι ένα πρόσθετο εργαλείο πίεσης της στεφάνης του ελαστικού που προσαρμόζεται επάνω στη συσκευή TECHNOHELP. Βοηθάει κατά τη διάρκεια της τοποθέτησης ή αποκόλλησης της 1ης στεφάνης του ελαστικού. Προορίζεται ειδικά για ελαστικά και ζάντες μεγάλου μεγέθους και μεγάλης διαμέτρου.

Bu TEKNİK YARDIMCIYA ek olarak bir dizi itme aksamıdır. Bu ilk dizinin monte edilmesi ve sökülmesi sırasında yardım eder. Genelde büyük çaplı ve büyük ebatlı lastik ve tekerlekler için kullanılır.

TECNOHELP-hez csatlakoztatható kiegészítő berendezés, amely elősegíti a perem lenyomását. Különösen jól használható a nagyméretű abroncsokhoz és felnihez.

standard

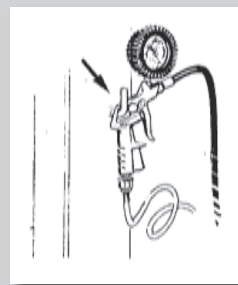

Inflation gun with manometer (cod.100183)

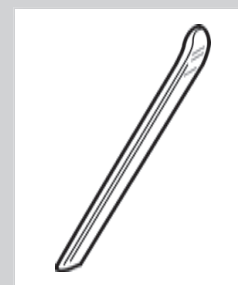

Bead lever (cod. 100151)

Motorbike adaptor (cod. 200604)

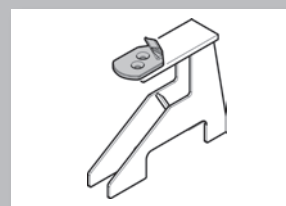

Scooter adaptor (cod. 200606)

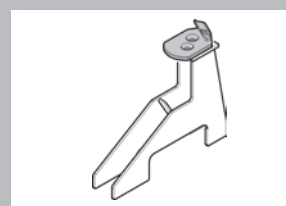

Kit for bead breaker tool (cod. 200215)

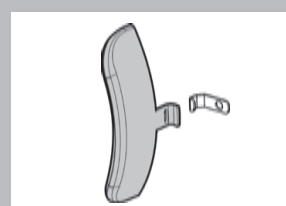

Michelin inflation gun (cod.100181)



optional

Tower tab (cod. 200130) Mounting head protector (cod. 200272)

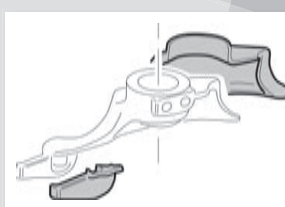

Slide guard kit (cod. 200589)



package

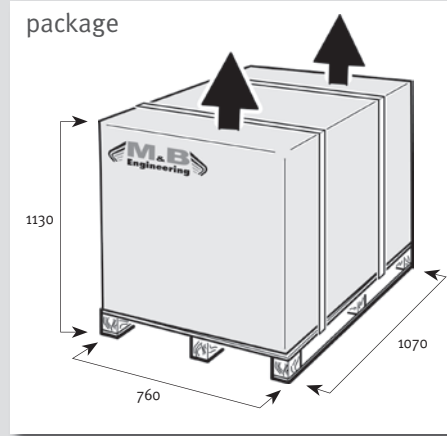

dimensions

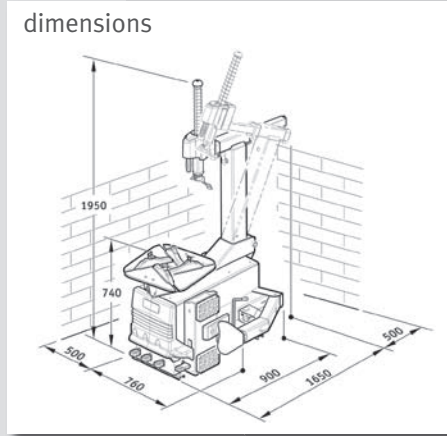

package

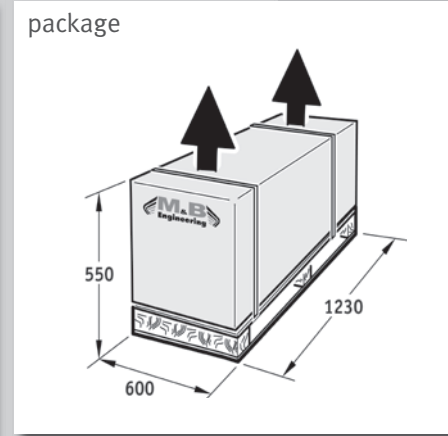

Specification

	Net weight	Electric motor	Operating pressure	Bead breaker force	Max wheel diameter	Wheel width	Rim diameter (locked internally)	Rim diameter (locked externally)
TC 522	220 kg	1.2/0.9kw 3PH 400V	8-12 bar	2500 kg	1160 mm (46")	3" - 16"	12" - 23"	10" - 20"
TC 522 IT	238 kg							
TC 528	220 kg	1.2/0.9kw 3PH 400V	8-12 bar	2500 kg	1160 mm (46")	3" - 16"	12" - 31"	10" - 28"
TC 528 IT	238 kg							



Tyre Equipment & Tools

M&B Engineering srl - Via della Costituzione, 45 - 42015 Correggio (RE) - Tel. +39 0522 644511/00 - Fax +39 0522 644512
www.mb-re.it / info@mb-re.it

COD. 200878 REV.0 (04/07)



solutions creator

tyre changers



The TC 522 and TC 528 represent a new generation of tyre changing machines designed to provide all the best solutions for the mounting and demounting of all tyre types available on the market. The problems that arise from constant changes in the tyre and wheel sector (EMT, RFT, CRS, DSST, PAX, etc.) require special consideration. With these models, M&B are on the cutting edge in the resolution of problems and setting quality standards.

TC522 и TC528 представляват новата генерация машини за смяна на гуми, проектирани, за да осигурят всички най-добри решения за монтирането и демонтирането на всички видове гуми, налични на пазара. Проблемите, които възникват от непрекъснатите промени в сектора на гумите и колелата (EMT, RFT, CRS, DSST, PAX, и т.н.) изискват специално да им се обърне внимание. При тези модели, M&B са подходящи при решаването на проблемите и установяването на стандартите за качество.

Та TC 522 και TC 528 αντιπροσωπεύουν μία νέα γενιά μηχανημάτων αλλαγής ελαστικών που είναι σχεδιασμένα ώστε να παρέχουν τις καλύτερες λύσεις για την τοποθέτηση και την αφαίρεση όλων των τύπων ελαστικών της αγοράς. Τα προβλήματα που δημιουργούνται από τις διαρκείς αλλαγές στον τομέα των ελαστικών και των τροχών (EMT, RFT, CRS, DSST, PAX κλπ.) απαιτούν ιδιαίτερη μεταχείριση. Με αυτά τα μοντέλα η εταιρεία M&B βρίσκεται στο πιο προηγμένο στάδιο επίλυσης προβλημάτων και θέτει προδιαγραφές ποιότητας.

TC 522 ve TC 528 piyasada bulunan tüm lastik tiplerini monte etme ve sökme işlemlerinin en iyi çözümlerini sağlamak için tasarlanmış yeni nesil bir lastik değiştirme makinesidir. Lastikteki sabit değişiklikler ve tekerlek (EMT, RFT, CRS, DSST, PAX, etc.) kismındaki özel hassasiyet gerektiren yerler problem teşkil eder. Bu modellerde, M&B problemlerin çözümünde ve kalite standartlarını ayarlamada zirvededir.

A TC 522 és a TC 528 típusú berendezések az automata gumiszerező gépek új generációját képviselik, melyeket úgy terveztek, hogy a legjobb megoldást szolgáltassák a piacon lévő összes gumi fel- illetve leszereléséhez. Azok a feladatok, amelyek a gumibroncsok gyors fejlődéséből erednek, különleges megoldást igényelnek (EMT, RFT, CRS, DSST, PAX, stb.). E modellekkel, az M&B megoldást kínál ezen feladatok elvégzésére.

Two locking cylinders of 80 mm diameter control the 4 self-centring jaws in order to avoid the sudden release of the rim during operation on particularly hard tyres.

The TC528 has a series of innovative design locking jaws with fixing range from 10" to 28" for aluminium rims and from 12" to 31" for steel rims.

Двата блокиращи цилиндъра с диаметър 80 mm управляват 4-те самоцентриращи се челюсти, за да се избегне рязкото освобождаване на джантата по време на работа върху особено твърди гуми. TC528 има серия от блокиращи челюсти с иновационна конструкция с диапазон на фиксирането от 10" до 28" за алуминиеви джанти и от 12" до 31" за стоманени джанти.

Та 4 саγόνια ομόκεντρης σύσφιξης ελέγχονται από δύο κυλίνδρους ασφάλισης με διάμετρο 80 χιλ. έτσι ώστε να αποφεύγεται η απελευθέρωση της ζάντας κατά την εργασία ιδιαίτερα σε σκληρά ελαστικά.

Το μηχανήμα τύπου TC 528 έχει σαγόνια ασφάλισης πρωτότυπης σχεδίασης με κλίμακα από 10" ως 28" για ζάντες αλουμινίου και από 12" ως 31" για ζάντες χαλύβιδνες.

80 mm çapındaki kilitleme silindirleri ağır lastiklerin çalışm sırasında aniden tekerlekten çıkılmalarını engellemek için 4 kendinden merkezli kısıkaçı kontrol eder.

TC528 10" ile 28" arası aliminyum tekerlekler için ve 12" ile 31" arası çelik tekerlekler için yenilikçi kilitleme kısıkaçlarına sahip bir modeldir.

A szerelőszalpon a 4 darab önközpontosító körmös megfogót két munkahenger működteti, (hengerátmérő 80 mm), amely megakadályozza a keréktárcsa véletlenszerű elengedését a szerelés közben.

A biztonságos rögzítés elengedhetetlen alapfeltétel a könnyűfém keréktárcsára szerelt, kemény oldalfallal ellátott gumik esetében.

A TC 528 állítható befogó körmei egyedülálló lehetőséget biztosítanak. Belső megfogással 12"-31" külső megfogással 10"-28"-ig használható.

TC 528



TC 522

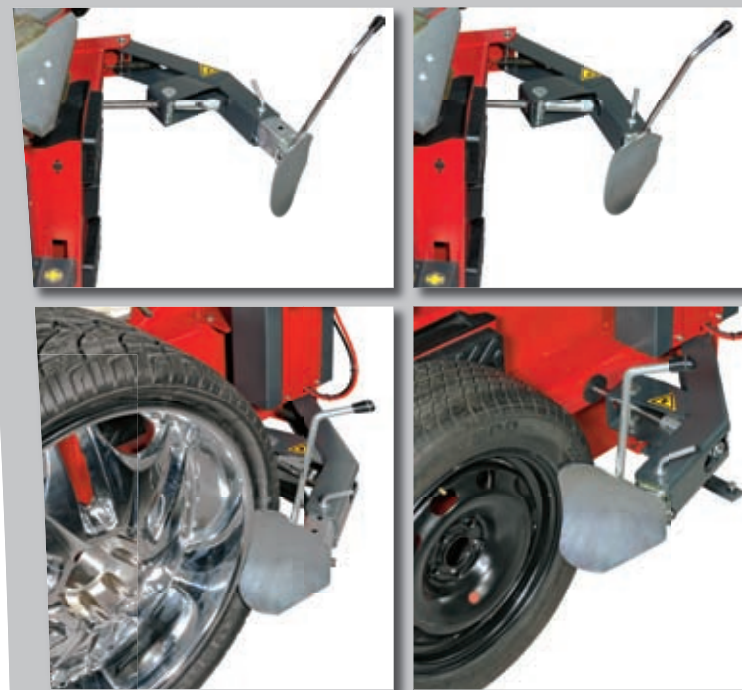
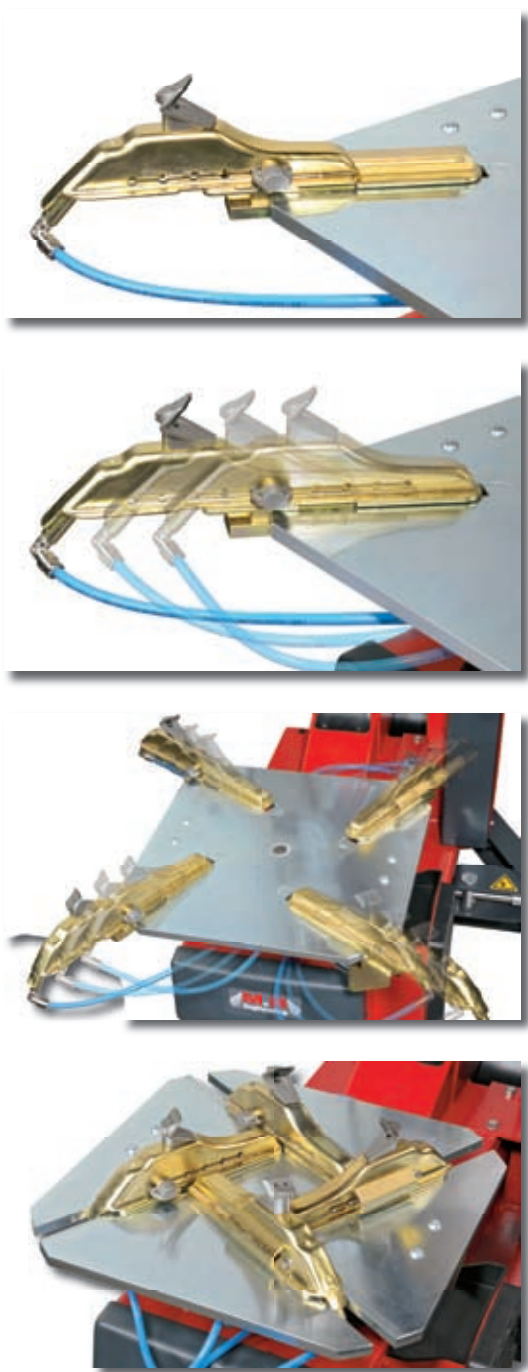

M&B Engineering
solutions creator
tyre changers

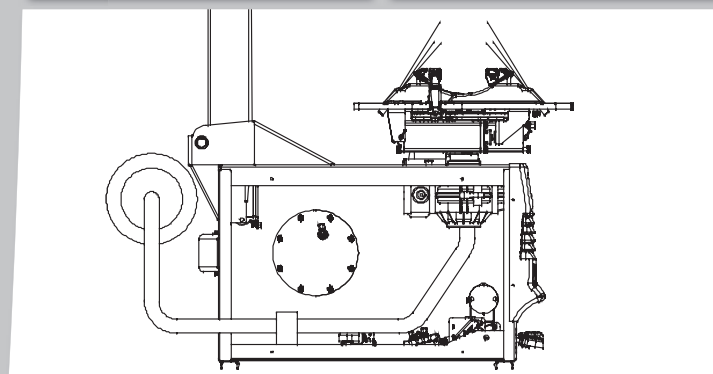

The special shape and dimensions of the column and bead-breaker make these machines particularly suited for working on large wheels (over 15" in width). The bead-breaking cylinder is double acting with internal nylon protection. S versions are provided with a special device that makes it very easy to adjust the opening range of the bead-breaking plate. The TC528 is fitted standard with the S version bead-breaker and is particularly suited to rims and tyres of large diameters and sizes.

Специалните форма и размери на колоната и приспособлението за отделяне на борта на гумата от джантата правят тези машини особено подходящи за работа с големи колела (над 15" ширини). Цилиндърът за отделяне на борта на гумата от джантата е с двойно действие с вътрешна найлонова защита.

S-версията са снабдени със специално устройство, което прави много лесна настройката на диапазона на отваряне на плочата за отделяне на борта на гумата от джантата. Машината TC528 е стандартно монтирана с S-версията на приспособлението за отделяне на борта на гумата от джантата и е особено подходяща за джанти и гуми с големи диаметри и размери.

O ειδικός σχεδιασμός και οι διαστάσεις της κολόνας και του βραχίονα αποκόλλησης ελαστικού καθιστούν αυτά τα μηχανήματα ιδανικά για εργασία σε μεγάλους τροχούς (μεγέθη πάνω από 15" σε πλάτος).

O κύλινδρος αποκόλλησης ελαστικού είναι διπλής δράσης με εσωτερική προστασία από nylon. Τα μηχανήματα τύπου S είναι εξοπλισμένα με μία ειδική συσκευή για την προσαρμογή ανοίγματος του πλαϊνού βραχίονα αποκόλλησης ελαστικού.

Το μηχανήμα τύπου TC 528 είναι εξοπλισμένο με το πλαϊνό βραχίονα αποκόλλησης ελαστικού τύπου S και προορίζεται ιδιαίτερα για ζάντες και ελαστικά μεγάλου μεγέθους και μεγάλης διαμέτρου.

Özel biçim ve sütun ve dizi frenleyici ebatları bu lastik değiştiricileri büyük tekerlekler (15" üzerinde genişliği olanlar) için ideal çalışma ortamını oluşturur.

Dizi frenleyici silindir dış naylon koruması ile çift olarak hareket eder.

S versiyonları dizi frenleyici levhayı açmayı çok kolaylaştıran özel bir aksam ile donatılmıştır. TC528 S versiyonu standart dizi frenleyici ile ayarlanmıştır ve genelde büyük çaplı ve ebatlı tekerlek ve lastikler için kullanılır.

A szerelőgép oszlopa és a keréknyomó különleges kialakítása lehetővé teszi a különösen nagy átmérőjű kerek szerelését (15" föltti kerékszélesség esetén is).

A gumi lenyomó munkahengerek kettős működésűek, és belső nylon védelemmel vannak ellátva.

Az „S” változat egy különleges háromfokozatú lenyomó karral ellátott berendezés, amelynél lehetőség van a különböző kerékszélesség beállítására.

A TC 528 „S” változata kifejezetten alkalmas a nagy átmérőjű keréktárcsák és gumik szerelésére.

Robustness and reliability are the main characteristics of these machines, fitted on request with the most efficient tubeless inflation system available (IT VERSION).

The IT device can be incorporated into all M&B machines. This provides a supplementary air circuit with direct passage to the outlets in each rim well, permitting the beading in any type of tyre.

PG versions include an inflation device fitted with a fixed control instrument with graduated scale and pedal control (standard feature on the IT version).

Здравина и надеждност са основните характеристики на тези машини, слобени при поискване с наличната най-ефективна безтърбина напompваща система (IT ВЕРСИЯ).

IT-устройството може да бъде вградено във всички машини M&B. Това осигурява допълнителен въздушен поток с директно преминаване към изходните отвори във всяка вдлъбнатина на венеца на джантата, което позволява подгъване на борта на всеки тип гума.

PG-версията включват напompваща система, към която е монтиран фиксиран контролен уред с градуиран манометър и педално управление (стандартна особеност върху IT-версията).

Ανεξαρτητικότητα και αξιοπιστία είναι τα κύρια χαρακτηριστικά αυτών των μηχανημάτων, τα οποία εξοπλίζονται κατόπιν παραγγελίας με το πιο αποδοτικό σύστημα αέρα tubeless που υπάρχει (τύπος IT).

Η συσκευή IT μπορεί να ενσωματωθεί σε όλα τα μηχανήματα της M&B. Παρέχει ένα συμπληρωματικό κύκλωμα αέρα με άμεση πρόσβαση στις απολήξεις σε κάθε χείλος της ζάντας, επιτρέποντας την αφαίρεση κάθε τύπου ελαστικών.

Τα μηχανήματα τύπου PG είναι εξοπλισμένα με μία συσκευή αέρα που συμπεριλαμβάνει όργανο ελέγχου με κλίμακα βαθμονόμησης και πεντάλι χειρισμού (συμπεριλαμβάνεται σε όλους τους τύπους IT).

Güçlülük ve güvenilirlik bu makinelerin ana özellikleridir. ayrıca en etkin tüpsüz şişirme sisteminde sahiptirler. (IT VERSİYONU).

IT aksamı tüm M&B makinelerine dahil edilebilir. Her tekerleğin dışından direkt geçen hava devir daimi eki sağlar, bu her tip lastiğin dizi oluşturulmasına izin verir.

PG versiyonları pedal kontrolü ve sayaç ekipmanı ile kontrol edilen bir şişirme aksamına sahiptir (standart IT versiyonu özelliği).

A gépek fő karakterisztikája robusztus és megbízható. Igény esetén opcióként rendelhető levegő gyorsítóval („IT” verzió), a tömlő nélküli kerek hatékony szereléséhez.

Az „IT” kiegészítés minden M&B gépre felszerelhető, lehetővé téve a gumibroncsok mélygyba történő gyors elhelyezkedését.

A „PG” változat esetén, a tömlőfúvató fixen van szerelve az oszlopra, és pedálszeleppel működtethető. (az „IT” változatnál ez a kiegészítés alapkövetel).